

Ajustement de tension de la chaîne du poussoir

- Après les premières 50 heures et par la suite tout les 100 heures, vous devez ajuster la tension de la chaîne du poussoir

Pour ajuster la tension de la chaîne .:

1. Dévisser les 8 écrous sur les deux cotés de la boîte de la chaîne (A.Figure58)
2. Visser les deux écrous sur les boulons de tension à l'extrémité de la boîte(B.Figure 58) jusqu'à la tension désiré.



Veillez faire sur de visser les deux écrous à une tension égale pour que les 2 chaînes fonctionnent de façon synonyme

IMPORTANT!

3. Visser les 8 écrous sur les cotés de la boîte de la chaîne (A. Figure58)

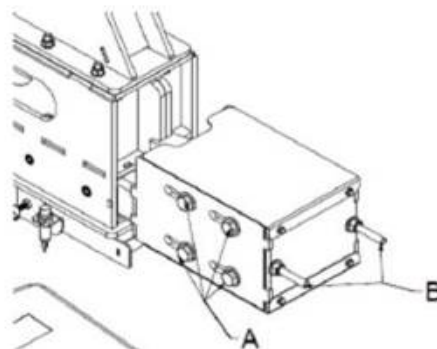

Figure 58 — Adjusting the Pusher Chain Tension

