

FAUTE #28 OUTPUT-MC050-C1P37-ARM DOWN. (S-C)

FAUTE #29 OUTPUT-MC050-C1P37-ARM DOWN. (O-C)

1. Inspecter le fil en partant de la pin #37 du controleur MC050 and le suivant jusqu'à la bobine situé sur la valve illustrée plus bas. Si le fil est correcte, la bobine est peut-être endommagée.
2. Pour verifier si la bobine est défectueuse, tu peux faire un échange avec la bobine située sur la même section de valve. Si la faute disparaît mais qu'une nouvelle faute apparaît, cela signifie que la bobine est défectueuse et doit être remplacée.

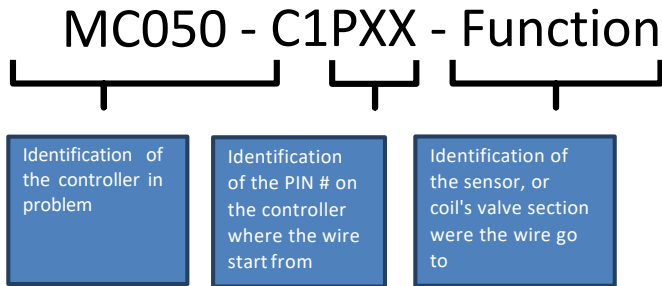

50-pin connector

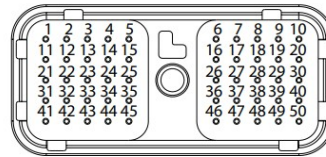

FAUTE/FAULT #28/29



DIAGRAMME ÉLECTRIQUE

Pour plus de détail consulter le diagramme électrique de la machine:

- 1- Rendez-vous au www.grpanderson.com
- 2- Cliquer sur Documentation
- 3- Sélectionner le dossier – Electric Wiring Diagram –
- 4- Sélectionner le dossier associé à votre machine – Stackpro5400 ou Stackpro 7200 –

Ou suivez le lien ci-dessous:

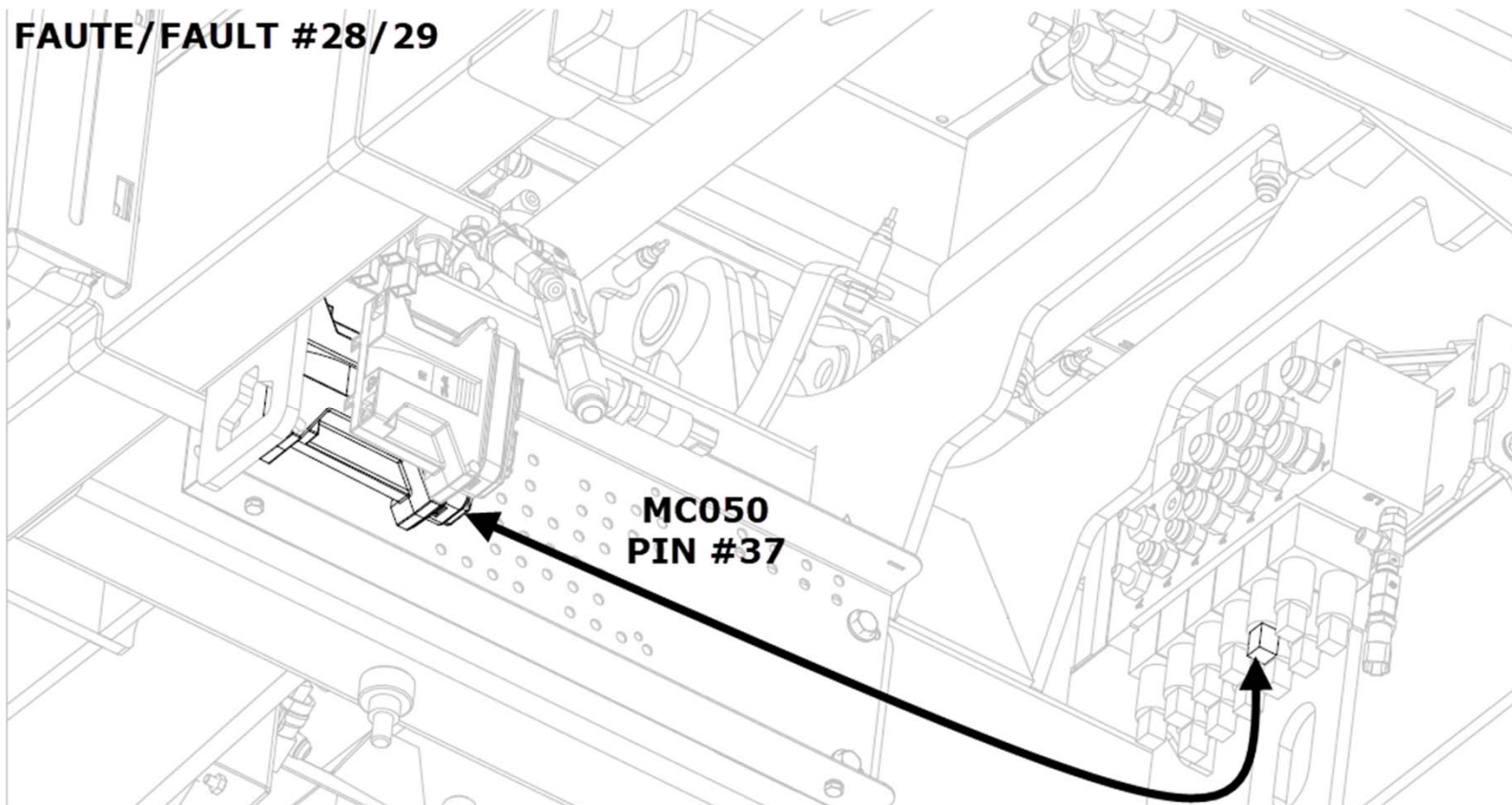
<https://grpanderson.com/en/resource-center/?section=2-Public%20section/-%20Electric%20wiring%20diagram%20->

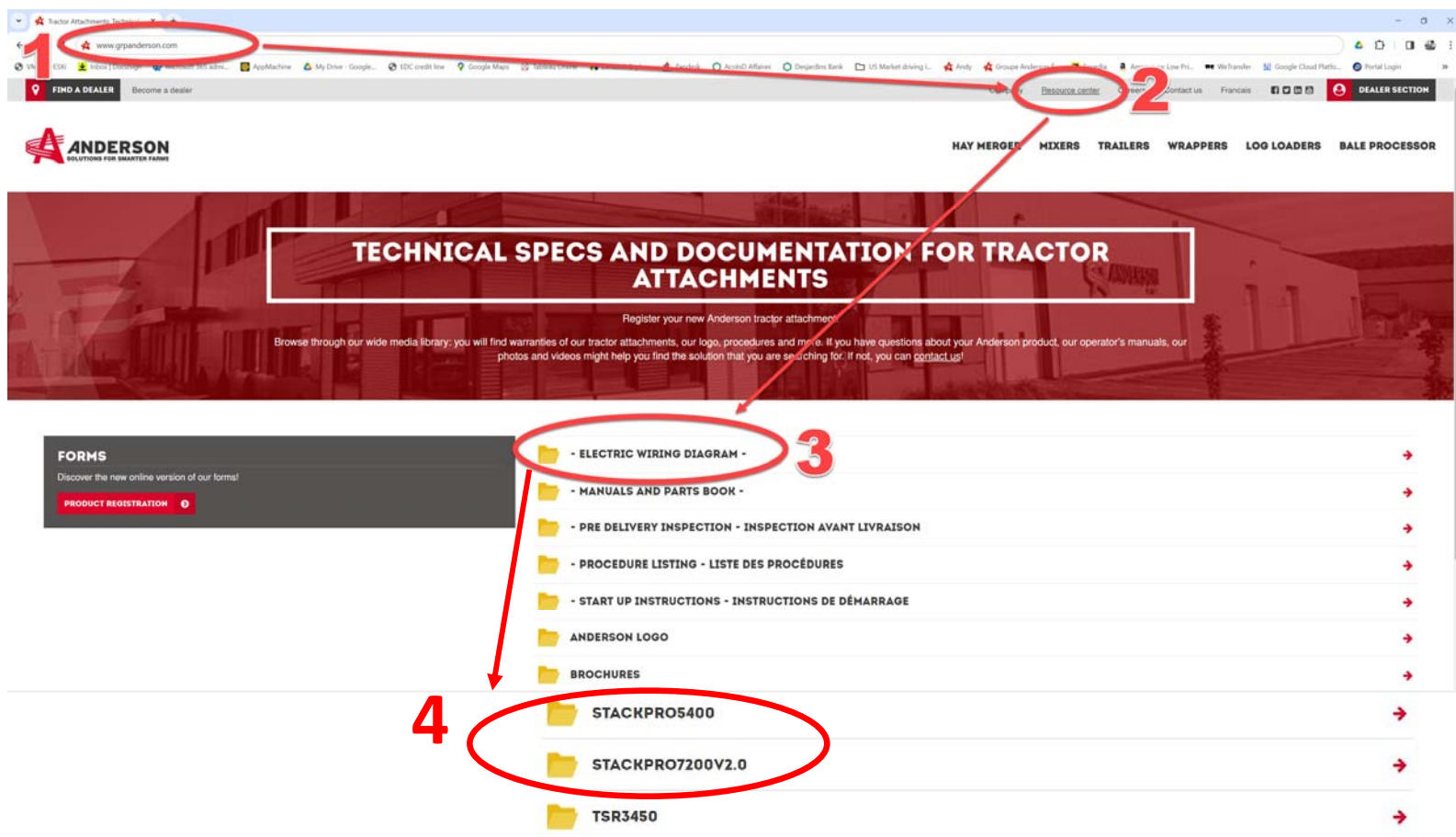

The screenshot shows the Anderson website interface. The URL bar contains www.grpanderson.com. The navigation menu includes "Resource center". The main content area features a banner for "TECHNICAL SPECS AND DOCUMENTATION FOR TRACTOR ATTACHMENTS". Below the banner, a list of folders is displayed under the heading "FORMS". The folders are: "- ELECTRIC WIRING DIAGRAM -", "- MANUALS AND PARTS BOOK -", "- PRE DELIVERY INSPECTION - INSPECTION AVANT LIVRAISON", "- PROCEDURE LISTING - LISTE DES PROCÉDURES", "- START UP INSTRUCTIONS - INSTRUCTIONS DE DÉMARRAGE", "ANDERSON LOGO", and "BROCHURES". Below these, three specific machine folders are listed: "STACKPRO5400", "STACKPRO7200V2.0", and "TSR3450".

**TROUVER UN
CONCESSIONNAIRE**

**SECTION
DOCUMENTATION**

**ACCÉDER À L'ESPACE
CONCESSIONNAIRE**