

**FAUTE #54      OUTPUT-IOX024-C2P06-PO EXT. (S-C)**

**FAUTE #55      OUTPUT-IOX024-C2P06-PO EXT. (O-C)**

1. Inspecter le fil en partant de la pin #06 du controleur IOX024 and le suivant jusqu'à la bobine situé sur la valve illustrée plus bas. Si le fil est correcte, la bobine est peut-être endommagée.
2. Pour verifier si la bobine est défectueuse, tu peux faire un échange avec la bobine située sur la même section de valve. Si la faute disparaît mais qu'une nouvelle faute apparaît, cela signifie que la bobine est défectueuse et doit être remplacée.

**IOX024 - C2PXX - Function**

Identificati on of the controller in problem	Identificati on of the connector C1 or C2	Identification of the PIN # on the controller where the wire start from	Identification of the sensor, or coil's valve section were the wire go to
---	--	---	---

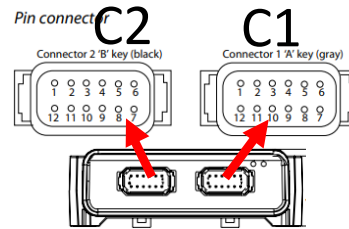

**FAUTE/FAULT #54/55**

**STACKPRO 5400 2021 model or newer**

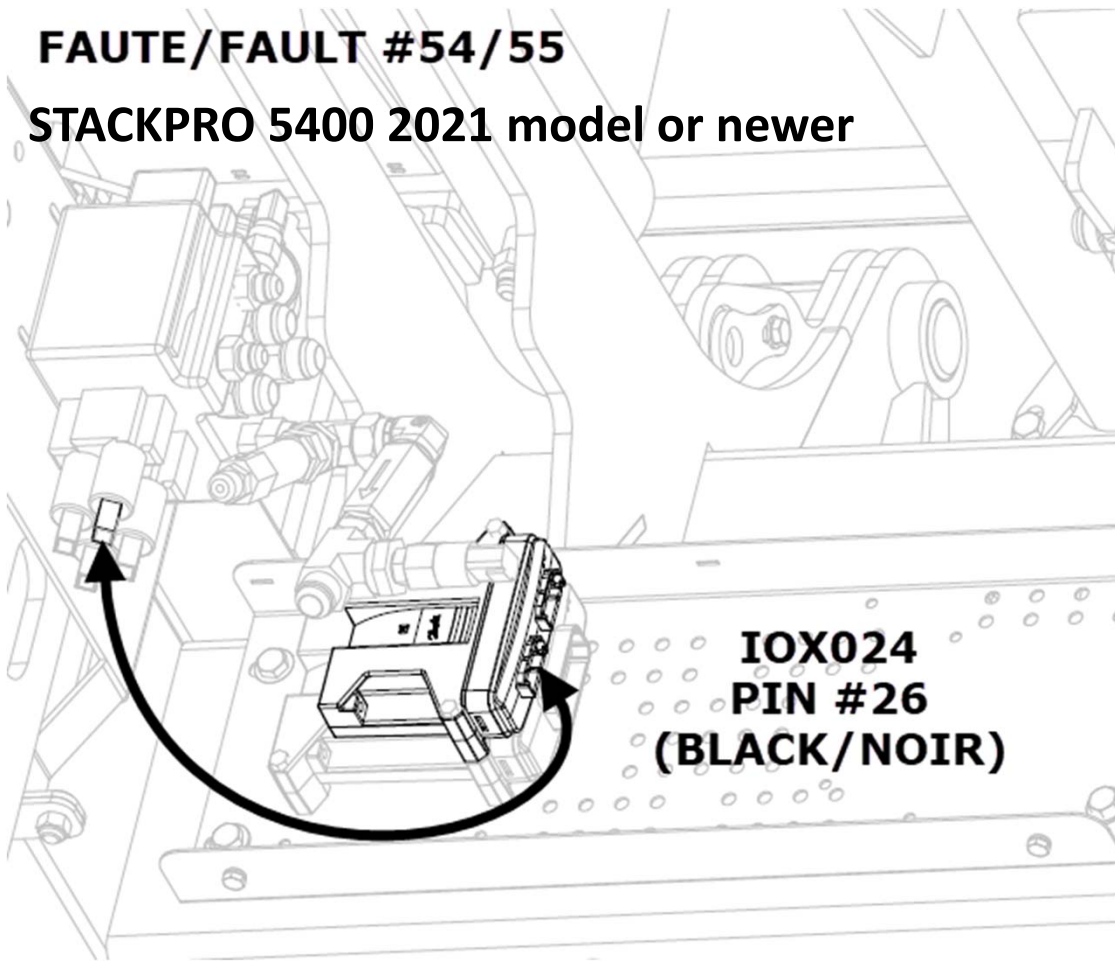

**FAUTE/FAULT #54/55**

**STACKPRO 5400 2020 model or older**

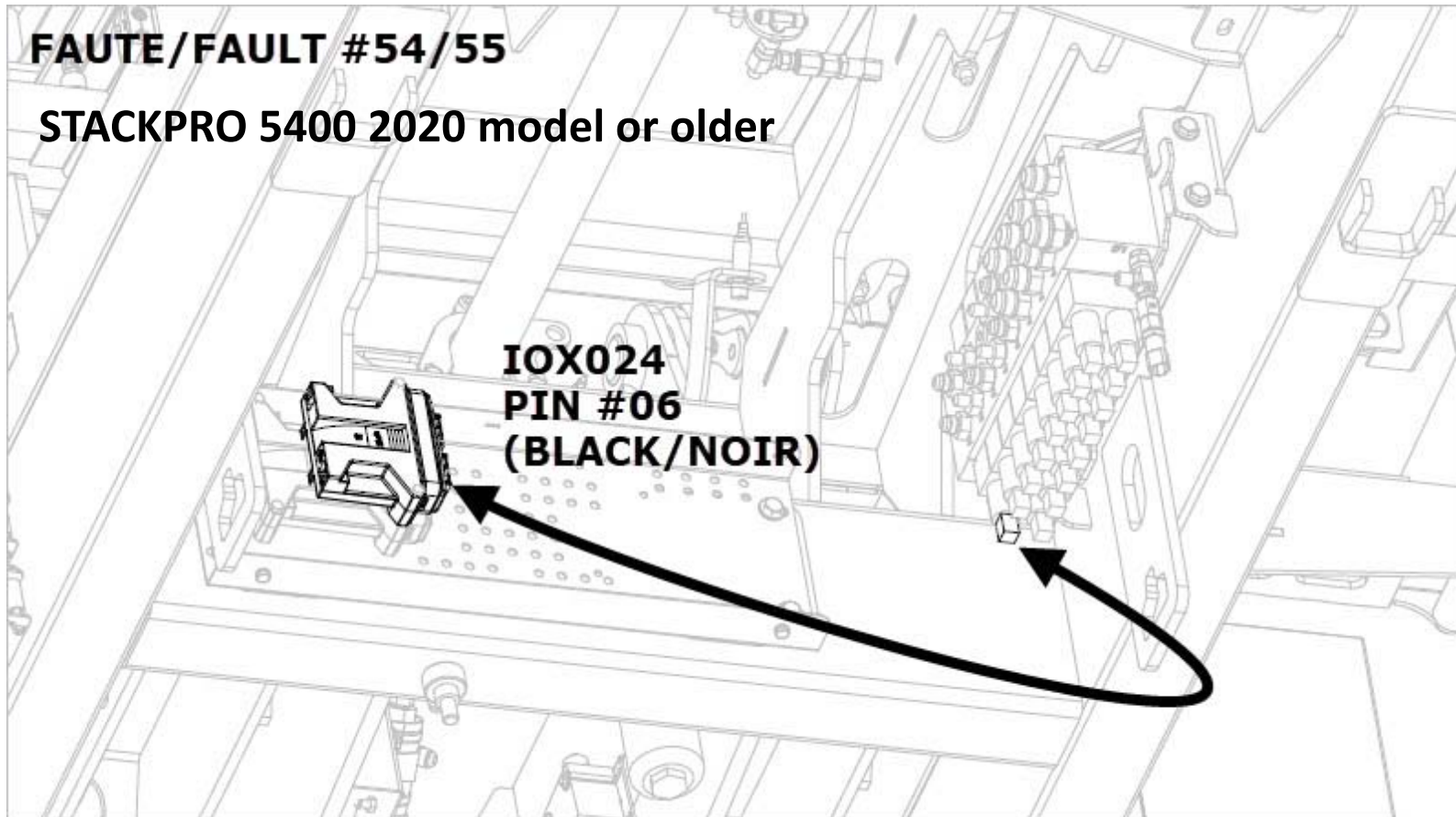

**FAUTE/FAULT #54/55**

**Stackpro7200 2021 model or newer**

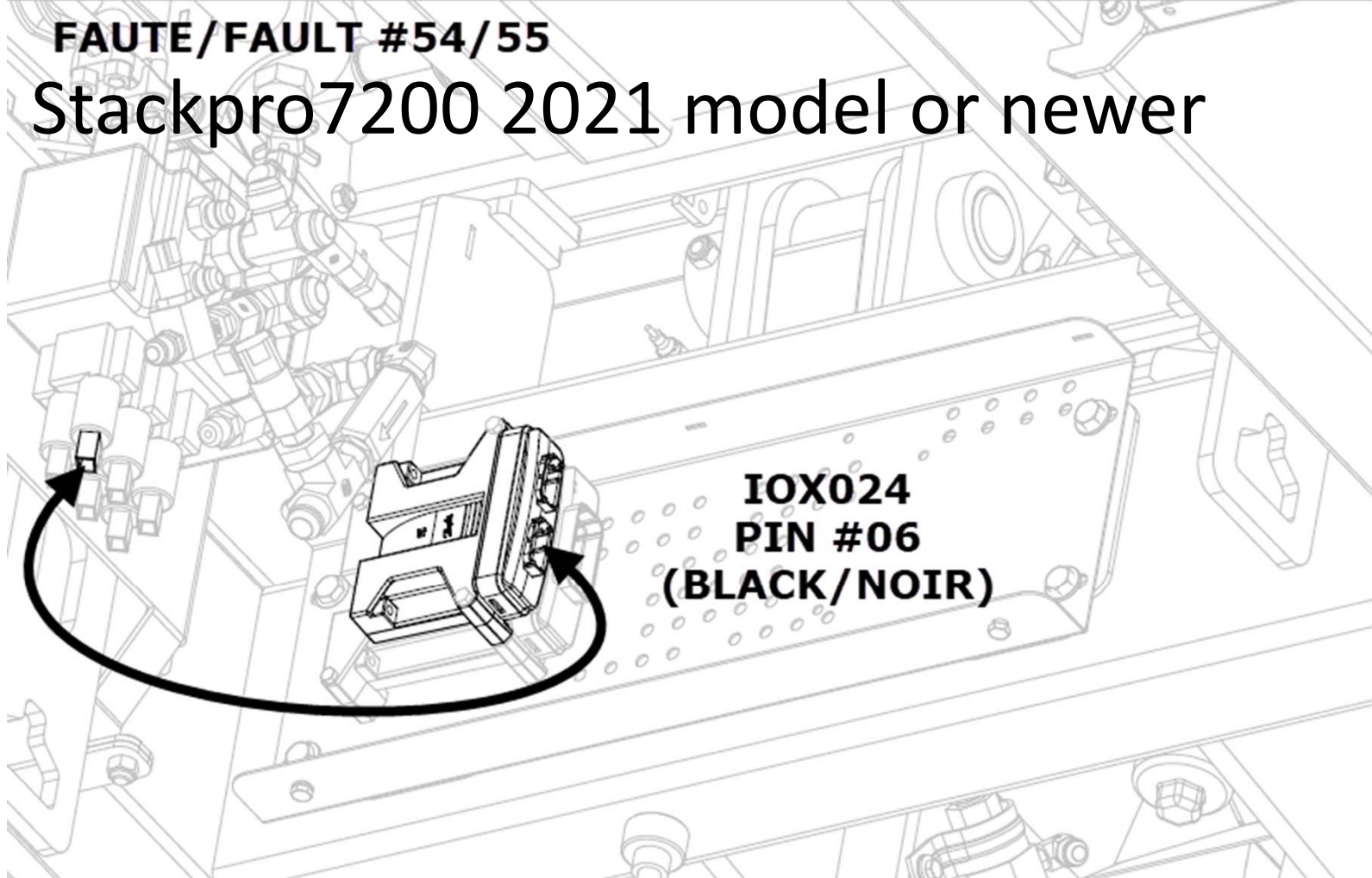

**FAUTE/FAULT #54/55**

**Stackpro7200 2020 model or older**

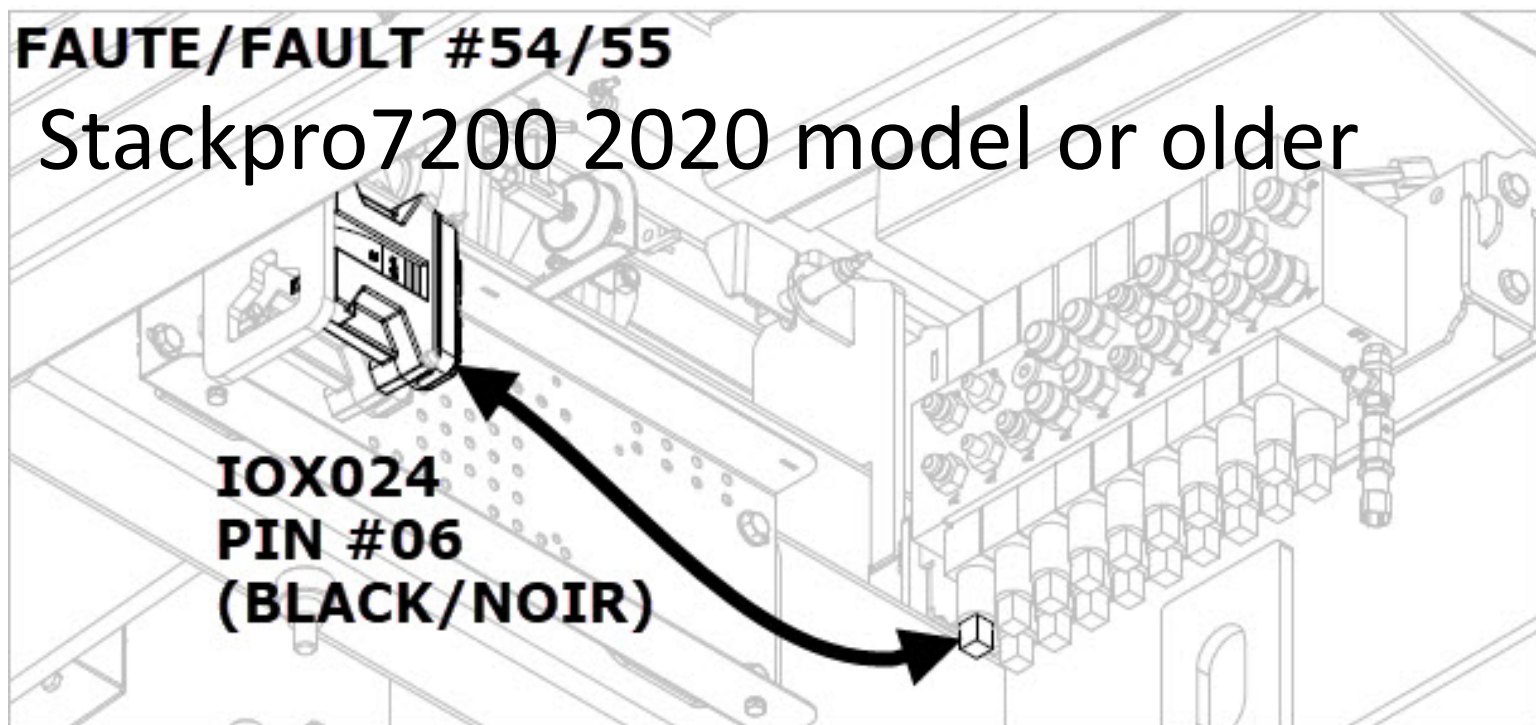

# DIAGRAMME ÉLECTRIQUE

Pour plus de détail consulter le diagramme électrique de la machine:

- 1- Rendez-vous au [www.grpanderson.com](http://www.grpanderson.com)
- 2- Cliquer sur Documentation
- 3- Sélectionner le dossier – Electric Wiring Diagram –
- 4- Sélectionner le dossier associé à votre machine – Stackpro5400 ou Stackpro 7200 –

Ou suivez le lien ci-dessous:

<https://grpanderson.com/en/resource-center/?section=2-Public%20section/-%20Electric%20wiring%20diagram%20->

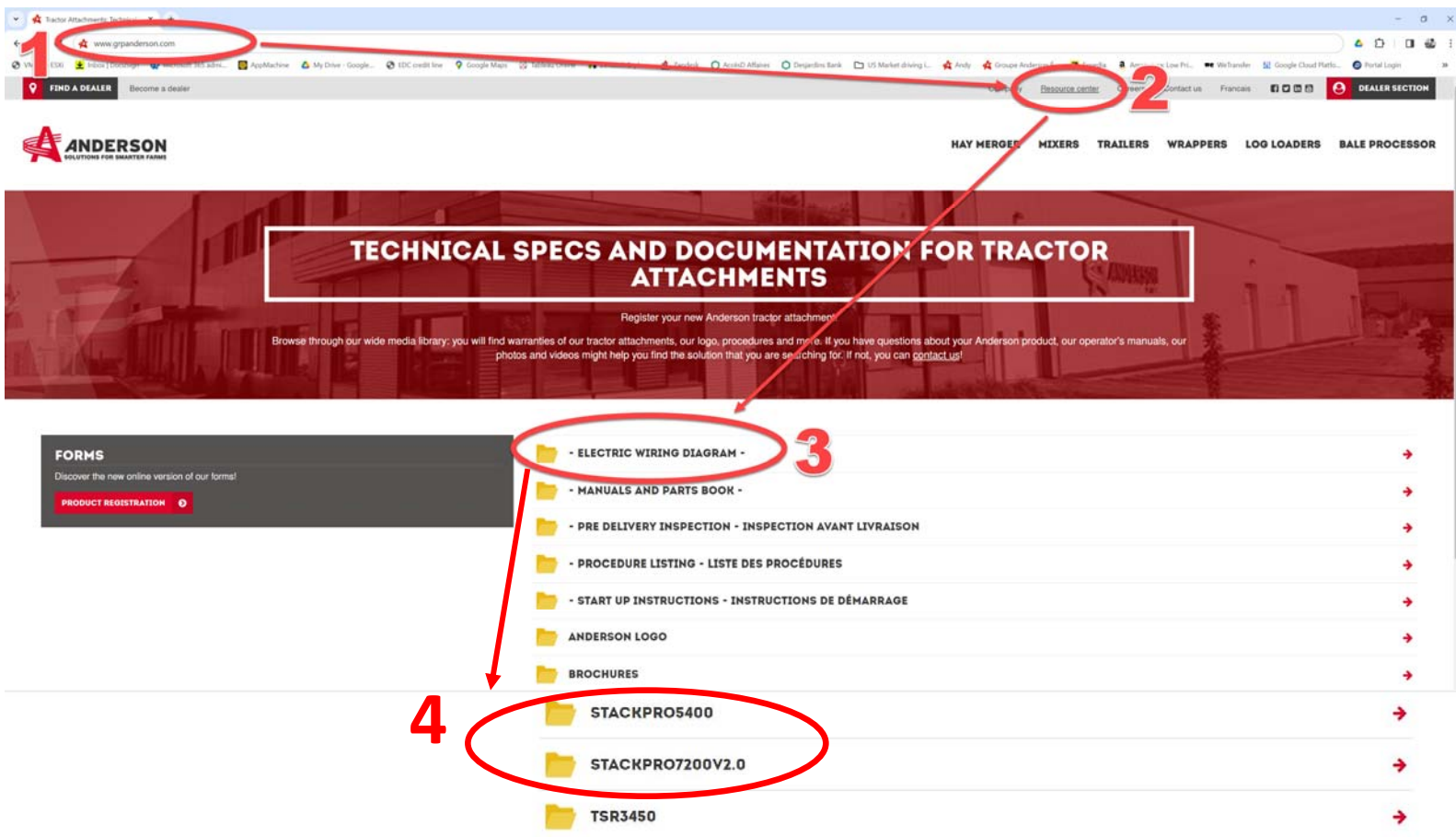

The screenshot shows the Anderson website's resource center. A red circle labeled '1' highlights the URL 'www.grpanderson.com' in the browser's address bar. A red circle labeled '2' highlights the 'Resource center' link in the top navigation menu. A red circle labeled '3' highlights the '- ELECTRIC WIRING DIAGRAM -' folder in a list of categories. A red circle labeled '4' highlights the 'STACKPRO5400' and 'STACKPRO7200V2.0' folders in a sub-list. The page also features a 'TECHNICAL SPECS AND DOCUMENTATION FOR TRACTOR ATTACHMENTS' banner and a 'FORMS' section with a 'PRODUCT REGISTRATION' button.

**TROUVER UN  
CONCESSIONNAIRE**

**SECTION  
DOCUMENTATION**

**ACCÉDER À L'ESPACE  
CONCESSIONNAIRE**