

FAUTE #1 COMMUNICATION MC050

MC050 - C1PXX - Fonction

Identification du contrôleur en faute

Identification de la pinne defectueuse

Identification du capteur ou de la valve

50-pin connector

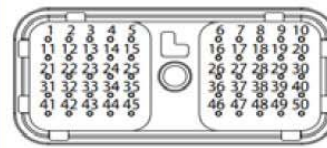

ABRÉVIATION	DÉFINITION
S-C	Circuit Court
O-C	Circuit Ouvert

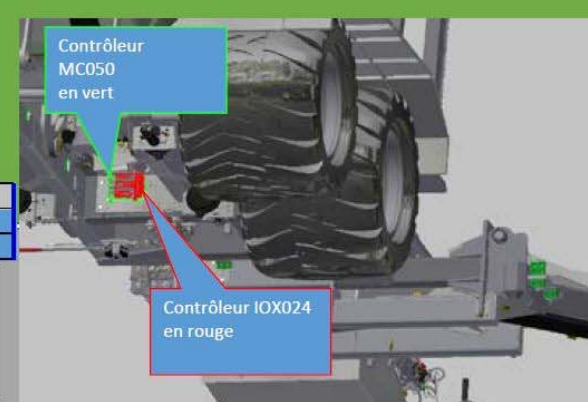

Contrôleur MC050 en vert

Contrôleur IOX024 en rouge

IOX024 - C2PXX - Fonction

Identification du contrôleur en faute

Identification du connecteur C1 ou C2

Identification du numéro de la pinne

Identification du capteur ou de la section de valve

Pin connector

C2

Connector 2 W key (black)



C1

Connector 1 W key (gray)



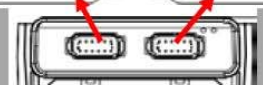

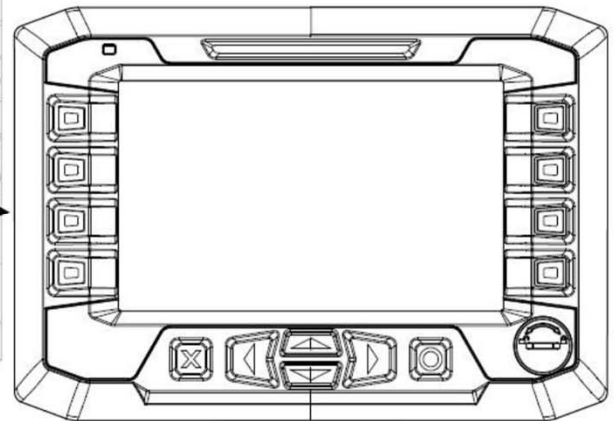
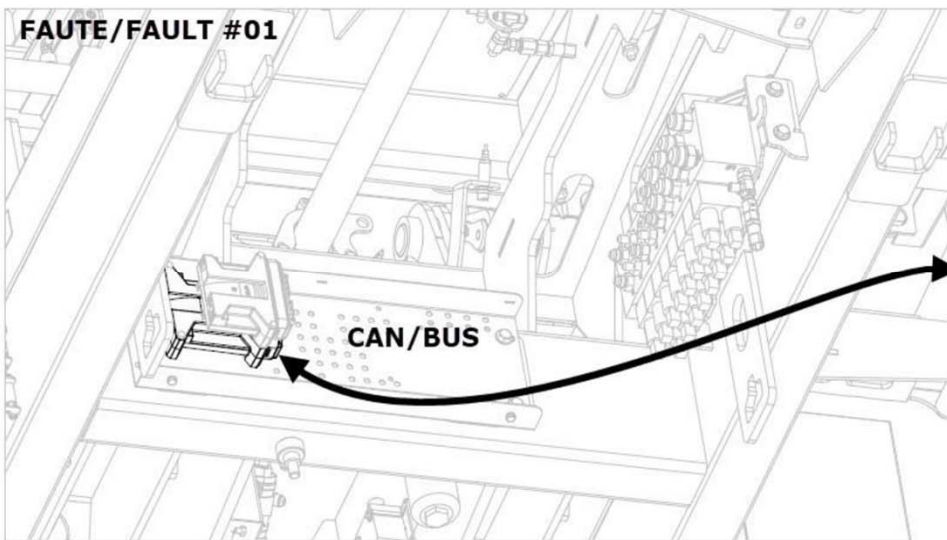

Si vous avez la faute #1 - COMMUNICATION MC050:

- 1 – Valider que les témoins lumineux du MC050 clignote. Si clignote, alimentation électrique est OK. Sinon inspecter la continuité du fil noir et rouge entre connecteur 30 et connecteur 50pin du MC050 (voir diagramme électrique)
- 2 – S’il clignote, donc inspecter fil jaune et vert Canbus à partir du connecteur 58, pin 3 et 4 du connecteur 50pin du MC050 (voir diagramme électrique)

PROCEDURE REF# A-STA-018

DIAGRAMME ÉLECTRIQUE



Pour plus de détail consulter le diagramme électrique de la machine:

- 1- Rendez-vous au www.grpanderson.com
- 2- Cliquer sur Documentation
- 3- Sélectionner le dossier – Electric Wiring Diagram –
- 4- Sélectionner le dossier associé à votre machine – Stackpro5400 ou Stackpro 7200 –

Ou suivre le lien ci-dessous:

<https://grpanderson.com/en/resource-center/?section=2-Public%20section/-%20Electric%20wiring%20diagram%20->

The screenshot shows the Anderson website interface. A red circle labeled '1' highlights the URL 'www.grpanderson.com' in the browser's address bar. Another red circle labeled '2' highlights the 'Resource center' link in the top navigation menu. A third red circle labeled '3' highlights the '- ELECTRIC WIRING DIAGRAM -' folder in a list of categories. A fourth red circle labeled '4' highlights the 'STACKPRO5400' folder in a sub-list. The main banner of the website reads 'TECHNICAL SPECS AND DOCUMENTATION FOR TRACTOR ATTACHMENTS'.

TROUVER UN
CONCESSIONNAIRE

SECTION
DOCUMENTATION

ACCÉDER À L'ESPACE
CONCESSIONNAIRE