

Ce guide de démarrage rapide ne remplace en aucun cas le manuel d'utilisation de cet appareil. Ce document est destiné à être utilisé lors de la configuration de la machine après sa livraison au revendeur et avant le transfert de la machine à l'utilisateur final. Ce document doit être utilisé comme liste de contrôle et aide-mémoire pour les employés déjà familiarisés avec les instructions du manuel d'utilisation. Ne pas utiliser le produit correctement peut l'endommager, causer des dommages matériels et causer des blessures graves. Ce guide ne doit pas être transféré au propriétaire de la machine.



GUIDE DE DÉMARRAGE RAPIDE



800HS

Après avoir reçu votre machine, vous devez la préparer pour vos futures démonstrations ou vente. Aussi, vous voulez vous assurer que la machine et ses composants soient dans une condition parfaite et sans dommage dû aux transports de l'usine à votre porte. Ceci est un petit guide de démarrage rapide. Avant d'utiliser la machine, vous devez graisser et huiler tous les endroits indiqués sur la machine.

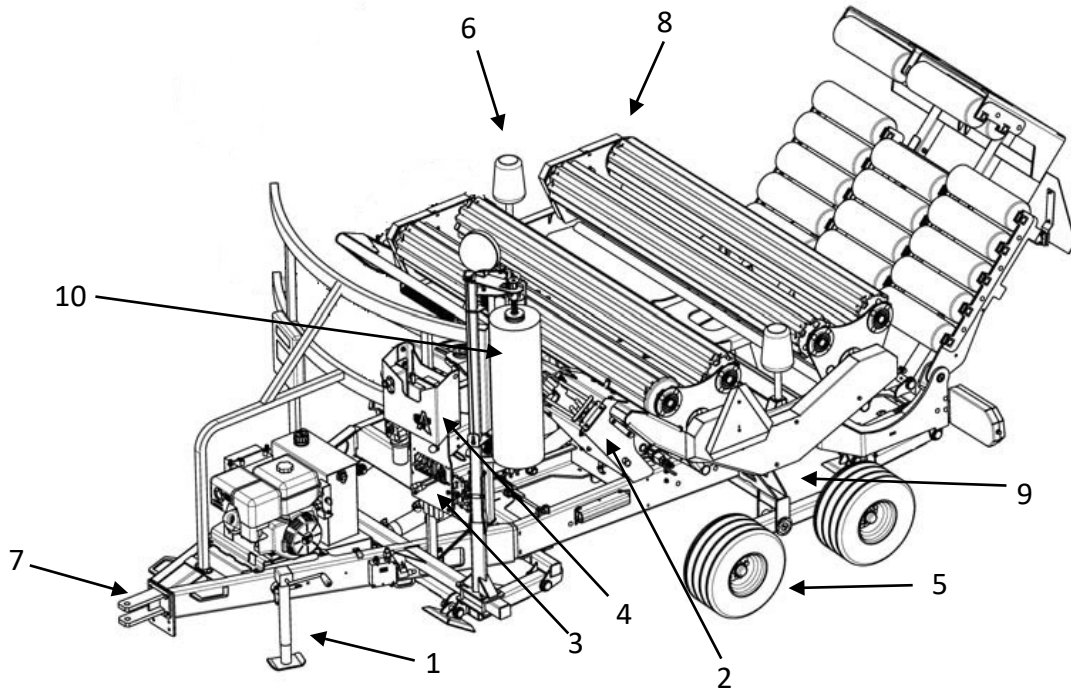

Standard Components	#
Jack with side crank	1
Film cutter	2
Manual controls	3
Computer	4
20.5 x 8 x 10 Tires	5
Support roller	6
Tongue	7
Turntable	8
Tilting table	9
Plastic film stretcher	10

Bases:

Enrobeuse individuel avec attache à 3 points.

- Balles de 4 ou 5 pieds
- 1 tensionneur (30")
- Ordinateur et télécommande
- Coupe plastique hydraulique

Note: Avant de laver la machine à pression, s'assurer d'enlever l'ordinateur

GUIDE DE DÉMARRAGE RAPIDE



800HS

Lorsque la machine est prête à être livrée au client, vous devez suivre quelques étapes pour vous assurer qu'il sera confortable pour enrober la première balle. Ces étapes sont aussi importantes si vous faites une démonstration. Les ajustements doivent être faits pour la grosseur des balles parce que la machine n'est pas ajustée à une grosseur spécifique chez le fabricant.

- 1) Vérifiez la grosseur des balles avant de débuter. Demandez ou encore, prendre la mesure des balles peut être nécessaire.
- 2) Assurez-vous que tout soit bien graissé. (Si laissée à l'extérieur pendant plus de 3 mois sans utilisation, la machine doit être complètement graissée et huilée.)
- 3) Votre compteur de balles est chargé et opérationnel. (voir le manuel d'opérateur pour ses fonctions).

La pôle du tensionneur à 3 positions. Assurez-vous que la position ne soit pas plus haute ou plus basse que la balle (cette partie est généralement enlevée pour le transport, vérifiez qu'elle est bien installée pour enrober des balles.

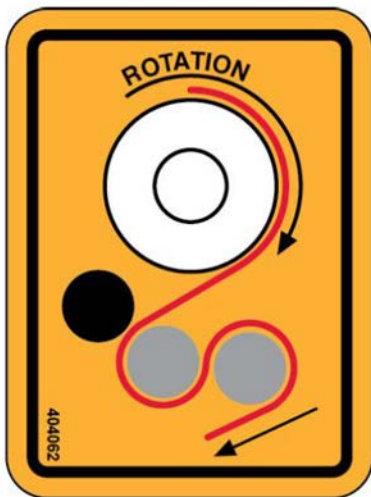

Placez le plastique dans le tensionneur. Il n'y a qu'une façon pour l'insérer. Voir le diagramme de gauche, ce décalque se retrouve aussi sur la machine

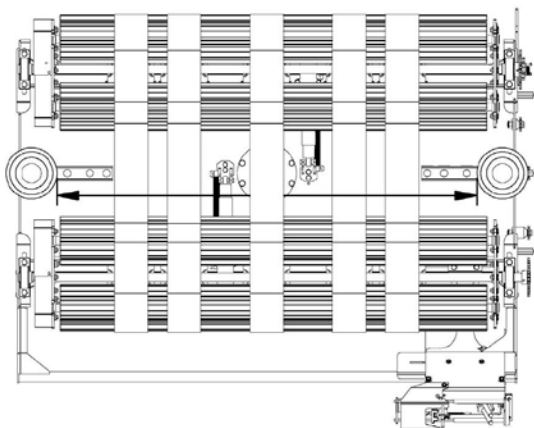

Ajustez les rouleaux coniques pour des balles de 4 ou 5 pieds.

GUIDE DE DÉMARRAGE RAPIDE

800HS



Moteur Honda

La 800HS est dotée d'un moteur Honda. Avant de démarrer la machine, assurez-vous que le moteur a du gaz et de l'huile. Aussi, lorsque vous voyagez ou n'utilisez pas l'unité pour une longue période de temps, n'oubliez pas de fermer la valve à gaz située sous l'étrangleur sur le côté droit du moteur.



Démarrer l'ordinateur.

- 1) Tirez sur le bouton d'arrêt d'urgence (1), la lumière bleue s'allumera.
- 2) Appuyez sur le bouton de démarrage sur la télécommande (3), lorsque l'écran est allumé, appuyez une autre fois sur le même bouton.
- 3) Assurez-vous que la lumière M.C. LED soit allumée.

Démarrage et Alignement de l'enrobeuse.

- 1) Si équipé d'un moteur Honda, mettre la clé à ON et appuyez sur le bouton de démarrage de la télécommande.
- 2) Avant d'enrober, vous devez faire un alignement. Appuyez sur le bouton d'alignement (5) sur la télécommande.
- 3) Lorsque le menu pour l'alignement s'affiche, appuyez la même touche (5) une deuxième fois. L'alignement devrait commencer et l'écran affichera **Alignement en cours** (cela peut prendre jusqu'à 2 minutes).

Commencer l'enrobage

- 1) Assurez-vous que le bouton bleu (2) est allumé, ce qui veut dire que l'alignement est terminé.
- 2) Appuyez sur le bouton d'enrobage (6), la table de l'enrobeuse commencera à faire le nombre de rotations désirées. Le déchargement sera automatique, ce qui activera le coupe plastique. Si la télécommande n'est pas chargée ou manquante vous pouvez enrober automatiquement en utilisant le bouton bleu(2).

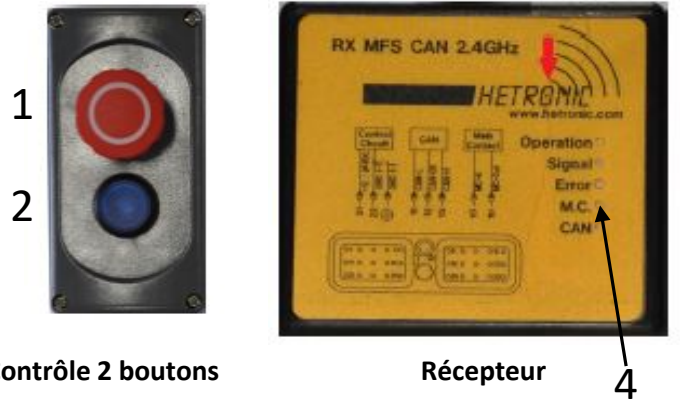

Contrôle 2 boutons

Récepteur



Télécommande

GUIDE DE DÉMARRAGE RAPIDE

800HS



La 800HS est équipée d'un coupe plastique hydraulique. Il fonctionne avec la pression de la valve principale et un accumulateur.

Si le plastique ne coupe pas ou n'est pas entièrement coupé, assurez-vous que la lame est bien affûtée et non rouillée. Si le butoir en caoutchouc ne retient pas le plastique, vous pouvez ajouter de la tension en ajustant le boulon (1) et le ressort ayant une tige d'ajustement (2).

