

Ce guide de démarrage rapide ne remplace en aucun cas le manuel d'utilisation de cet appareil. Ce document est destiné à être utilisé lors de la configuration de la machine après sa livraison au revendeur et avant le transfert de la machine à l'utilisateur final. Ce document doit être utilisé comme liste de contrôle et aide-mémoire pour les employés déjà familiarisés avec les instructions du manuel d'utilisation. Ne pas utiliser le produit correctement peut l'endommager, causer des dommages matériels et causer des blessures graves. Ce guide ne doit pas être transféré au propriétaire de la machine.



GUIDE DE DÉMARRAGE RAPIDE



RB500

Après avoir reçu votre machine, vous devez la préparer pour vos futures démonstrations ou vente. Aussi, vous voulez vous assurer que la machine et ses composants soient dans une condition parfaite et sans dommage dû aux transports de l'usine à votre porte. Ceci est un petit guide de démarrage rapide. Avant d'utiliser la machine, vous devez graisser et huiler tous les endroits indiqués sur la machine.

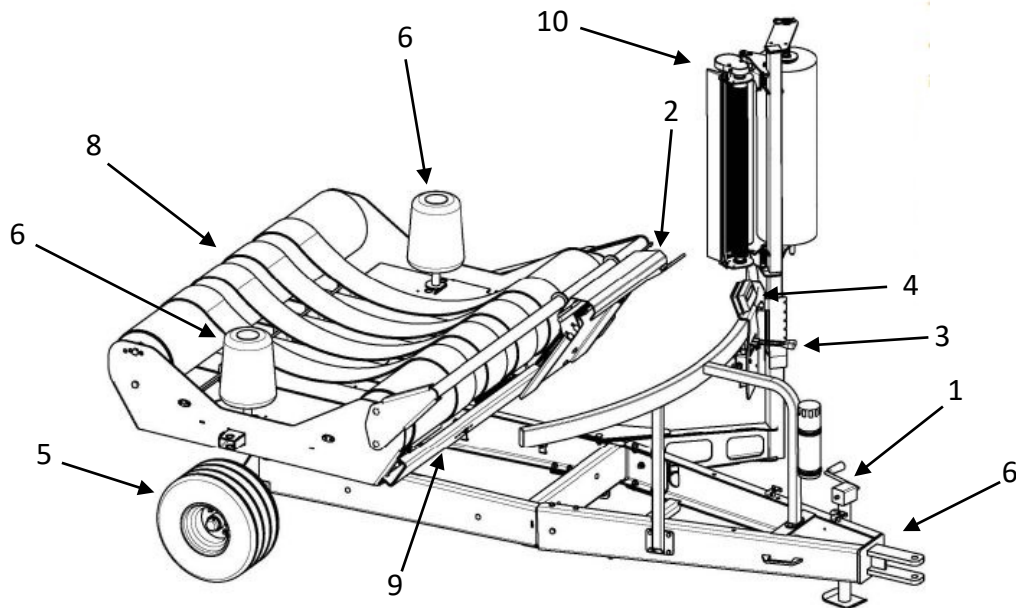

Standard Components	#
Jack with side crank	1
Film cutter	2
Manual controls	3
Bale and revolution counter	4
18.5 x 8.5 x 8 Tires	5
Support roller	6
Tongue	7
Turntable	8
Tilting table	9
Plastic film stretcher	10

Bases:

Enrobeuse individuel avec attache à 3 points.

- Balles de 4 ou 5 pieds
- 1 tensionneur (30")
- Lame de coupe plastic
- Compteur de balle

Note: Avant de laver la machine à pression, s'assurer d'enlever l'ordinateur (compteur de balles).

GUIDE DE DÉMARRAGE RAPIDE



RB500

Lorsque la machine est prête à être livrée au client, vous devez suivre quelques étapes pour vous assurer qu'il sera confortable pour enrober la première balle. Ces étapes sont aussi importantes si vous faites une démonstration. Les ajustements doivent être faits pour la grosseur des balles parce que la machine n'est pas ajustée à une grosseur spécifique chez le fabricant.

- 1) Vérifiez la grosseur des balles avant de débuter. Demandez ou encore, prendre la mesure des balles peut être nécessaire.
- 2) Assurez-vous que tout soit bien graissé. (Si laissée à l'extérieur pendant plus de 3 mois sans utilisation, la machine doit être complètement graissée et huilée.)
- 3) Votre compteur de balles est chargé et opérationnel. (voir le manuel d'opérateur pour ses fonctions).

La pôle du tensionneur a 3 positions. Assurez-vous que la position ne soit pas plus haute ou plus basse que la balle (cette partie est généralement enlevée pour le transport, vérifiez qu'elle est bien installée pour enrober des balles.

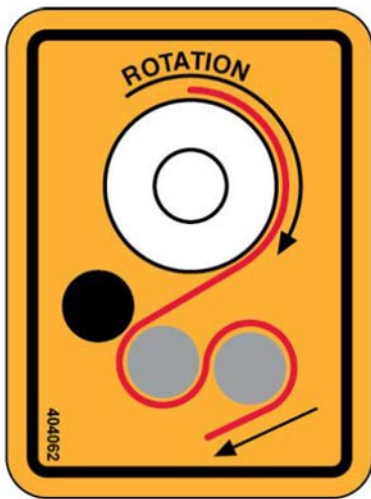

Placez le plastique dans le tensionneur. Il n'y a qu'une façon pour l'insérer. Voir le diagramme de gauche, ce décalque se retrouve aussi sur la machine

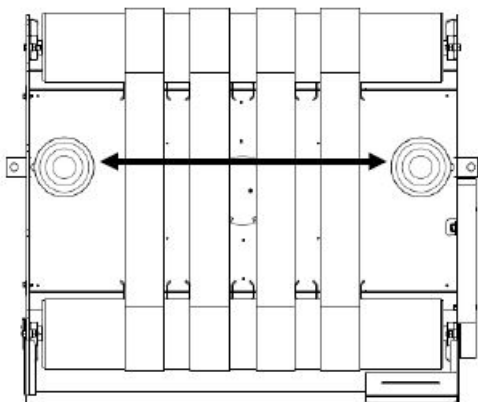

Ajustez les rouleaux coniques pour des balles de 4 ou 5 pieds.

GUIDE DE DÉMARRAGE RAPIDE



RB500

Branchez la machine sur un tracteur pour la tester.

Branchez les hoses de la machine sur le tracteur comme illustré. Assurez-vous que le débit du tracteur est ajusté à 8GPM et 2000 PSI.

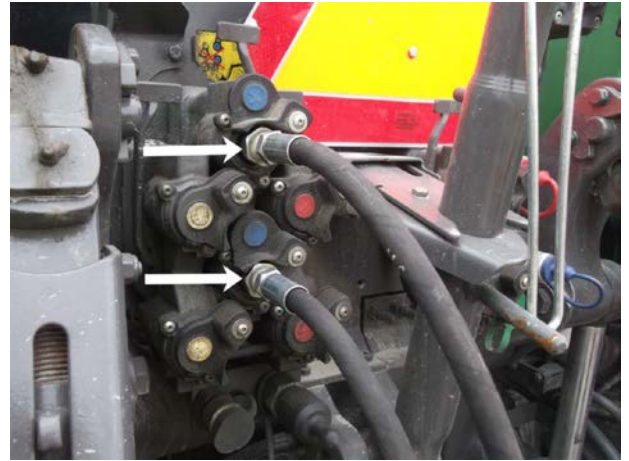

Démarrer le compteur de balles et le programmer:

- 1) Appuyez sur le bouton « ON »
- 2) Vous devrez programmer le compteur en appuyant sur la touche « Ajust/Sélect » pour 3 secondes. Vous pouvez ensuite visionner les 4 menus en utilisant le même bouton. Utilisez le + et – pour changer les valeurs des menus.
- 3) Lorsque vous enrobez, vous allez entendre une tonalité du compteur au dernier tour pour vous signaler quand arrêter de faire tourner la table. Le numéro se remettra à zéro lorsque la séquence se terminera.



Référence rapide pour le nombre de couche de plastique:

La façon de calculer le nombre de couche de plastique à appliquer est simple. Enrobez la balle manuellement, couvrant la balle au complet d'une couche de plastique sans y laisser d'endroit à découvert. Prenez le nombre de tour que vous avez compté, multipliez les par deux et ajoutez un tour d'extra.

EX: 10 tours pour couvrir multiplier par 2 = 20, plus une couche 21. Ceci serait le nombre de tour que vous devez programmer votre compteur de tours.

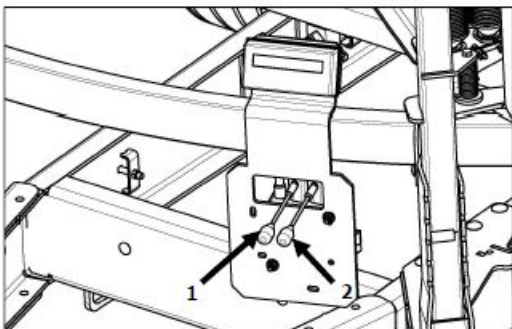

Une fois que le compteur de balle est ajusté, vous pouvez commencer à enrober avec les levier manuel.

- 1- Levier manuel
- 2- Incliner la table

GUIDE DE DÉMARRAGE RAPIDE

RB500



La RB500 est équipée d'un coupe plastique hydraulique. Le coupe plastique hydraulique fonctionne avec un système de crémaillère qui étire un long ressort lorsque la table tourne. Le système d'activation se trouve sous la table et est activé lors du déchargement. Si le plastique n'est pas coupé ou pas entièrement coupé, assurez-vous que la lame est bien affûtée et non rouillée. Ensuite, vérifiez si le système d'activation s'enclenche au bon moment et l'ajuster si nécessaire.



Ajustements avancés

Plaque d'activation

Ajustements de base

Activé trop rapidement



Activé au bon moment

