

ERREUR #045 PROBLÈME ENTRE LE MC050-CIP36 ET LA BUTÉE DE COUPE PLASTIQUE

Lorsque vous changez les 2 rouleaux de plastiques, les 2 coupes plastiques doivent sortir. Si seulement celui de gauche est sorti lorsqu'il manque 2 rouleaux, la valve ne fonctionne pas correctement.

1. Inspectez le fil en commençant par la pin #36 du contrôleur MC050 et suivez-le jusqu'à la bobine située sur la valve comme indiqué ci-dessous. Si le fil est bon, la bobine peut être endommagée. Remplacez-le si nécessaire.

MC050 - C1PXX - Fonction

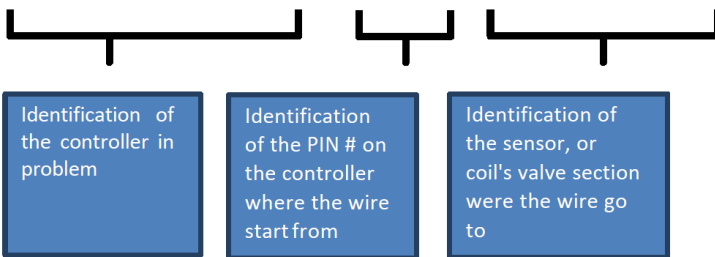

50-pin connector



DIAGRAMME DU BRANCHEMENT ÉLECTRIQUE

Pour plus de détaille sur le branchement électrique :

- 1- Aller au www.grpanderson.com
- 2- Cliquer sur «documentation»
- 3- Cliquer sur le dossier –Diagramme Électrique-
- 4- Choisissez le dossier selon votre unité – ÉLLIPSE 660

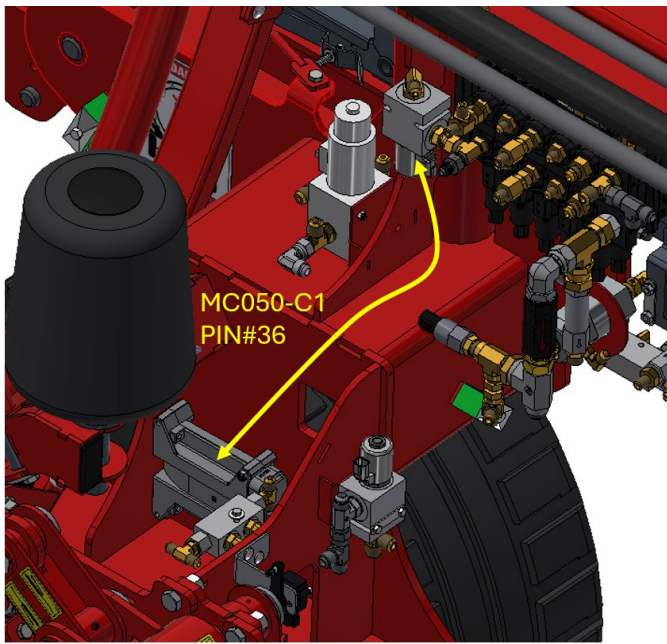
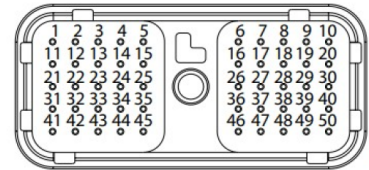

The screenshot shows the Anderson website's documentation page. The browser address bar shows <https://grpanderson.com/documentation/>. The navigation menu includes 'Documentation', 'Entreprise', 'Carrières', 'Contactez-nous', 'FR', and 'ESPACE CONCESSIONNAIRE'. The main heading is 'FICHES TECHNIQUES ET DOCUMENTATION DE NOS MACHINERIES AGRICOLES'. Below this, there is a list of document categories:

- ANDERSON LOGO
- BROCHURES
- INSPECTION AVANT LIVRAISON
- INSTRUCTIONS DE DÉMARRAGE
- LISTE DES PROCÉDURES
- MANUALS AND PARTS BOOK
- PHOTOS ET VIDEOS
- PROGRAMMES ET PROMOTIONS
- SCHÉMA ÉLECTRIQUE**

Red circles and arrows highlight the 'Documentation' link in the navigation menu and the 'SCHÉMA ÉLECTRIQUE' category in the list.